

●本説明書は、EPコンセプト（標準ボディ）をヒューズ500に改造するための説明書です。

\*ヒューズ500ボディを装着する時の注意

- ロングマストを装着することをおすすめします。
- ジャイロについて

下記のジャイロ以外を使用する場合は、ボディと接触するため、指定の位置に搭載できません。受信機と同じ位置に搭載して下さい。

フタバ…FP-G155 JR… NEJ-150

## 1 バッテリーホルダーの取付け

ブレースホルダー バッテリーホルダー  
を取換えます。

M2.6X18TP バインドビス…2

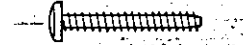

M2.6X14TP バインドビス…4

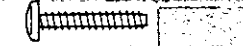

《ブレースホルダーの向き》

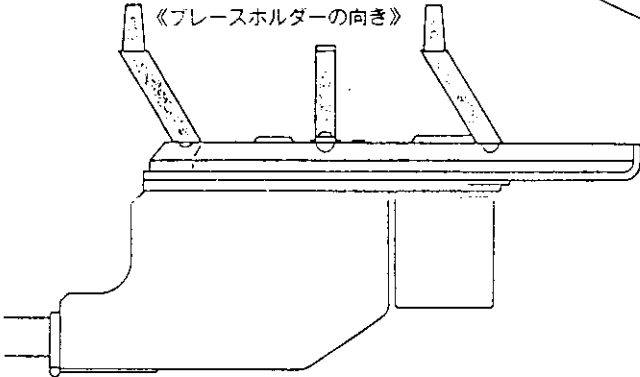

M2.6X18T P バインドビス

M2.6X14T P バインドビス

㊸ ブレースホルダー(ヒューズ)

㊸ バッテリーホルダー(ヒューズ)

㊸ ブレースホルダー(ヒューズ)

M2.6X14  
TP バインドビス

内側の穴

外側の穴

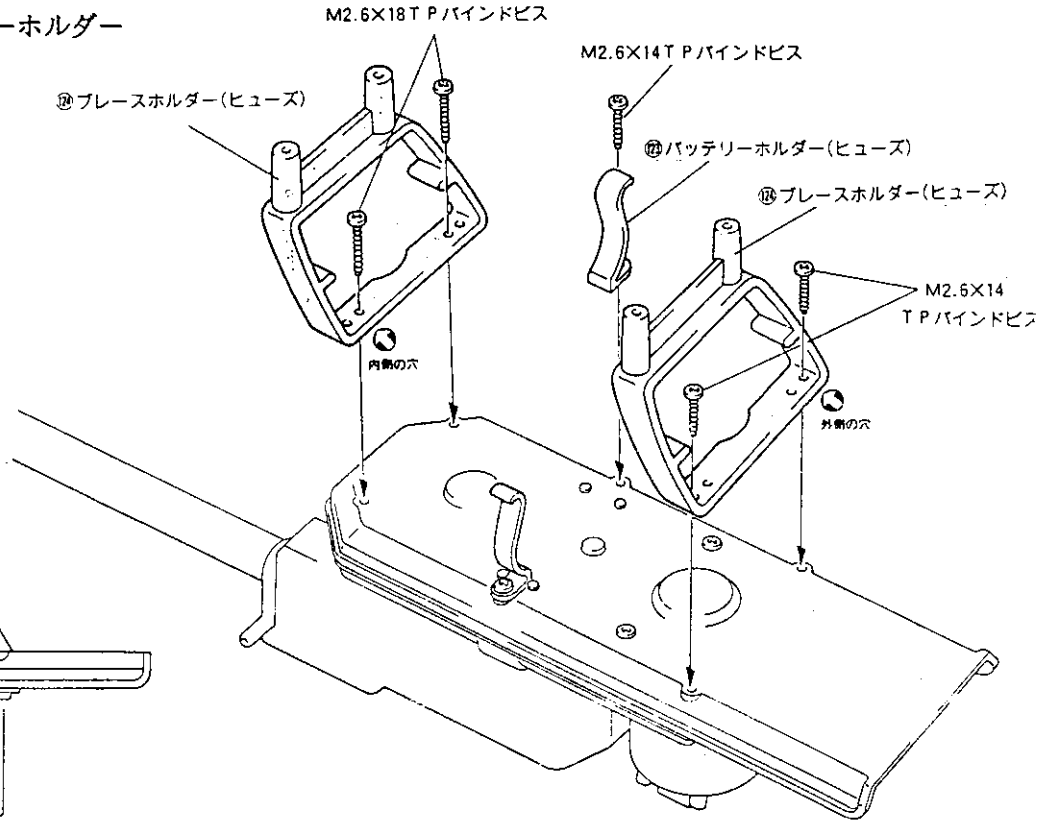

## 2 ボディとキャノピーの加工

●ボディとキャノピーの斜線部をカットして下さい。

●ボディをカットする時は… ボディは軽量化のため、肉厚が薄くなっています。少しづつスジをつけていくようにカットすると、失敗することが少なくなります。

ポンチ穴の所(両側)に  
φ2mmの穴をあける。

㊸ キャノピー

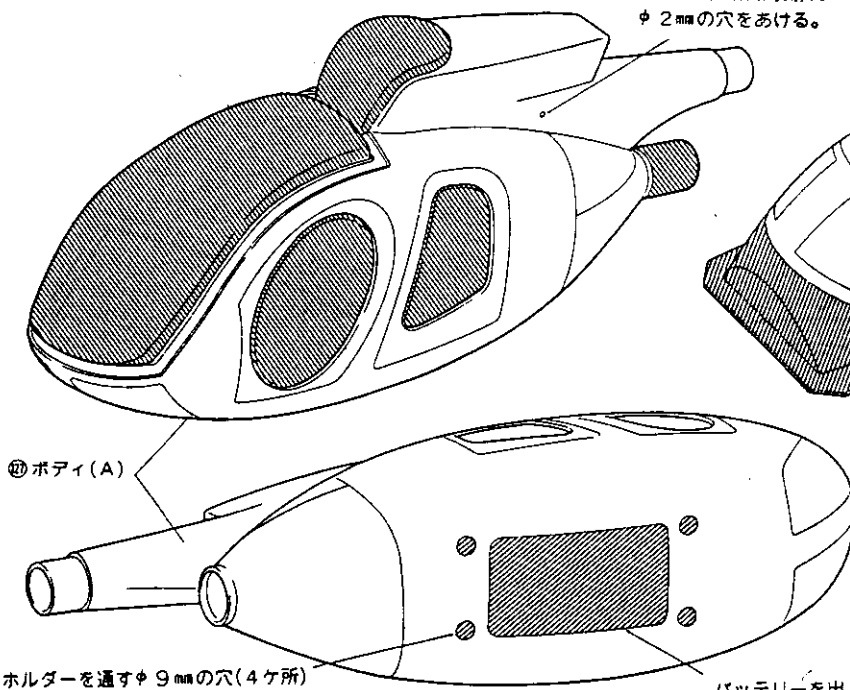

ポンチ穴の所(6ヶ所)に  
φ2mmの穴をあける。

●ボディを塗装する場合は…

- 1) ボディの汚れや油分をシンナー等できれいに落とす。
- 2) LSSプライマー(No.1885)をスプレーし、乾燥させる。
- 3) マスキングをする。
- 4) 好みの色の塗料で塗装する。

### 3 デカールの貼付け

- 本機のデカールは曲面部にピッタリなじむように「のびる素材」を採用しています。
- 大きいデカールは…中性洗剤をたらしした水をつけ、水分を押し出すように貼っていくと、きれいに貼れます。
- ほそくて長いデカールは…のびさないで下さい。貼る位置を良くたしかめ、少しづつついでに貼っていきます。

《上から見た図》

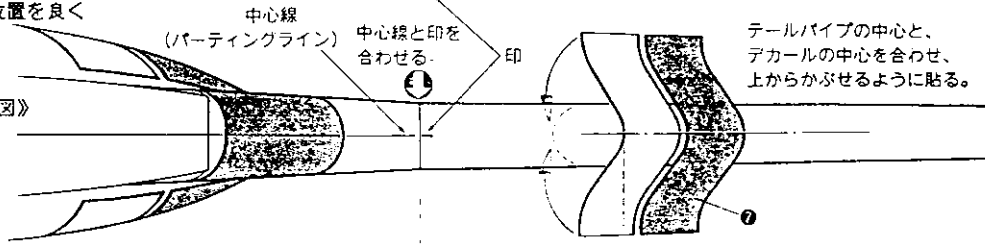

※ ボディ(B)を仮合わせする。

M2X5TPナベビス……2

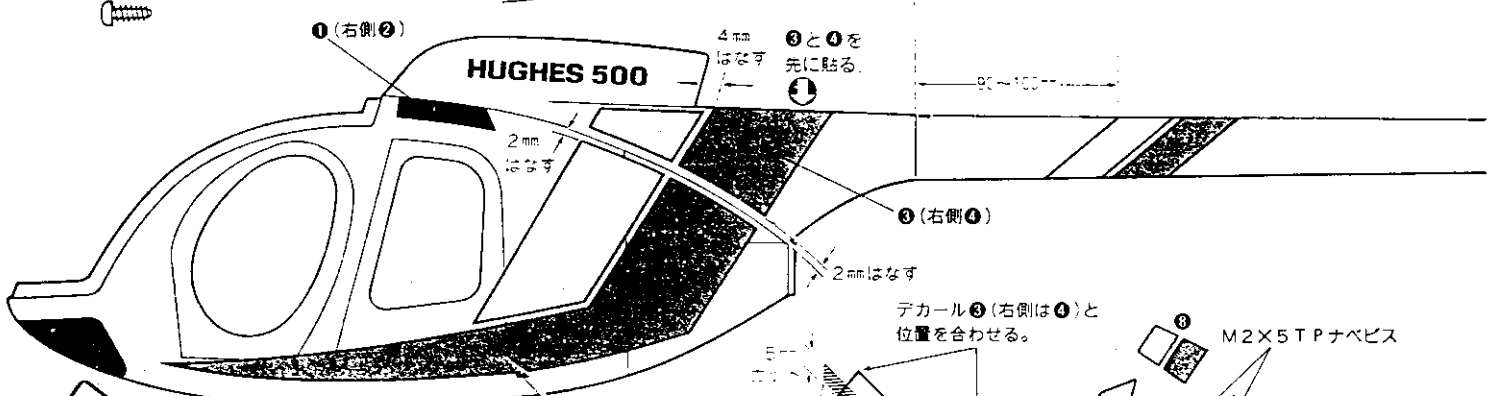

※ ①②は、1枚で貼ります。  
必ず、後方上部の部分から貼って下さい。  
裏紙は、一度にはがさず一部分はがしてカットし、位置を固定してから順々にはがして貼っていくようにします。

裏紙を少しはがす。

デカール③(右側は④)と位置を合わせる。

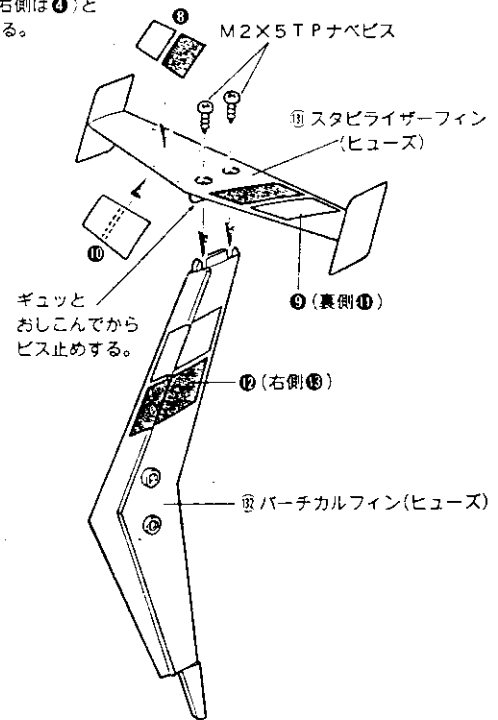

- この部分のデカールは、曲面部になじむよう、のびしながら貼って下さい。
- 大きくなっていきますから、はみ出た部分はボディのラインにそってカットして下さい。
- せっけん水は、つけないで下さい。

はみ出た斜線部分はカットする。

⑬～⑳は、番号順に貼ります。

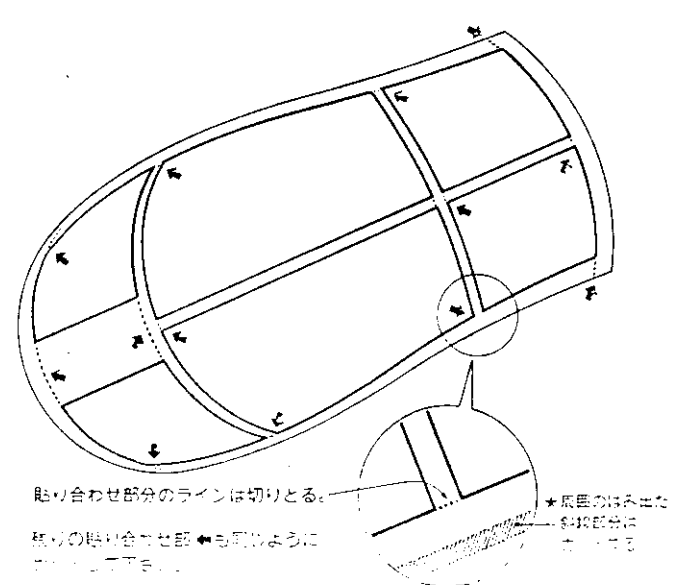
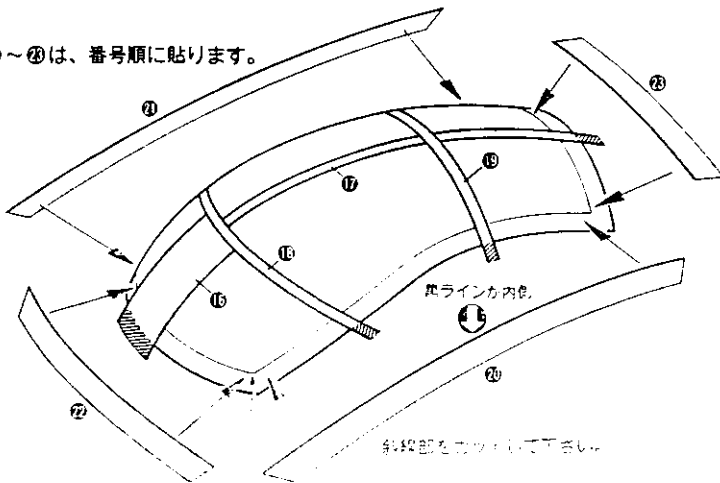

# 4 ボディの取付け

## Step 1

テールギヤボックス、尾翼をはずします。

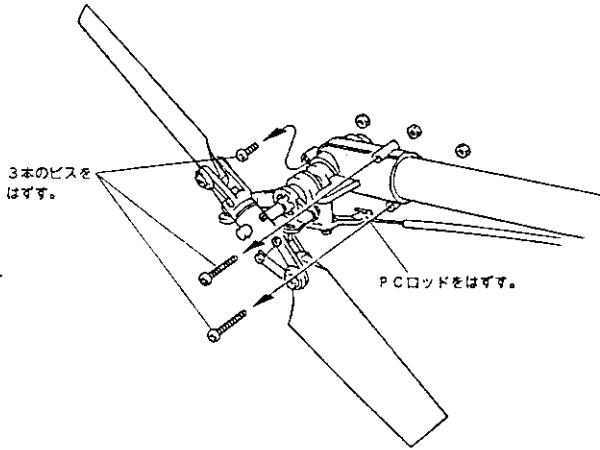

## Step 2

テールブームをはずし、ボディマウントを交換します。

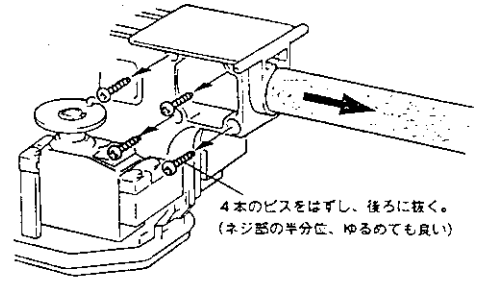

## Step 3

フレームをテールブームから入れます。

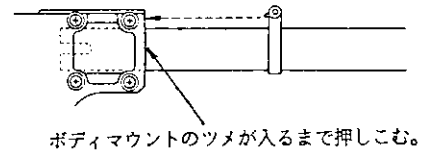
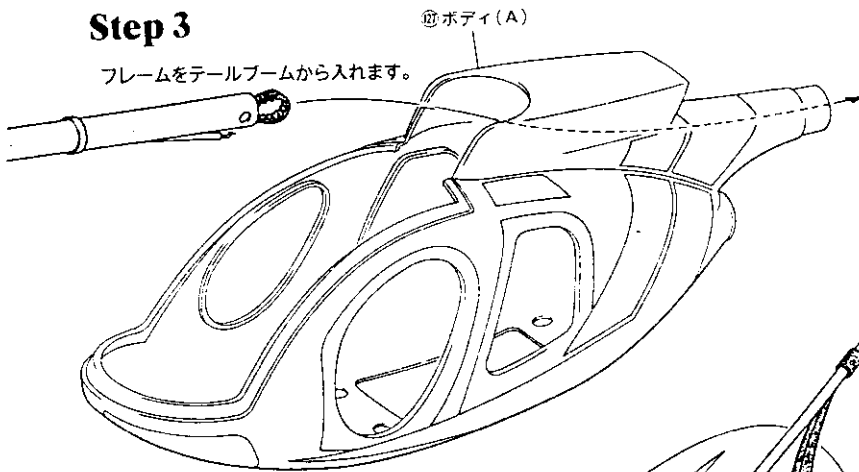

スキッドは機体についているものをそのまま使用します。

## Step 4

ブレースを取付けます。

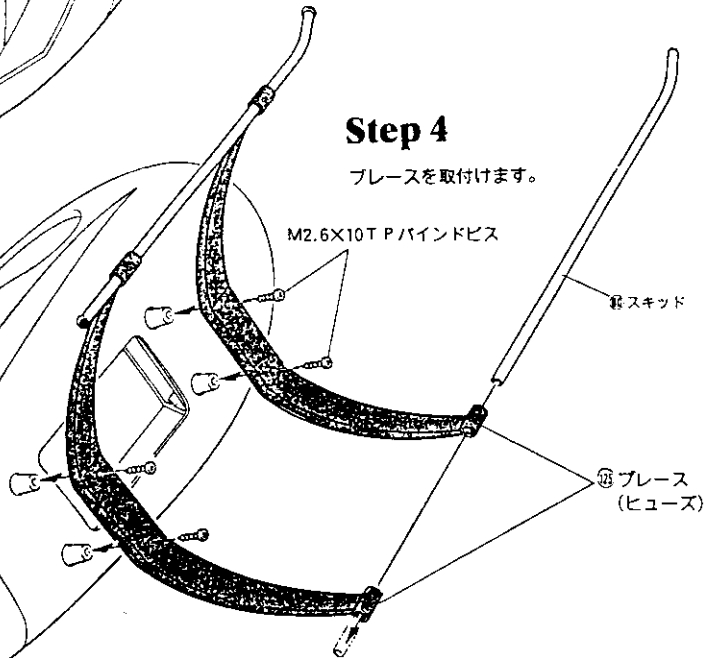
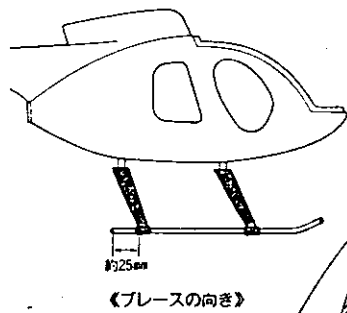

中心線と印を合わせる。

⑩ ボディ(B)

M2X5T P ナベビス

## Step 5

キャンビーを取付けます。

スイッチは、エルロンサーボ横に両面テープで貼付けます。

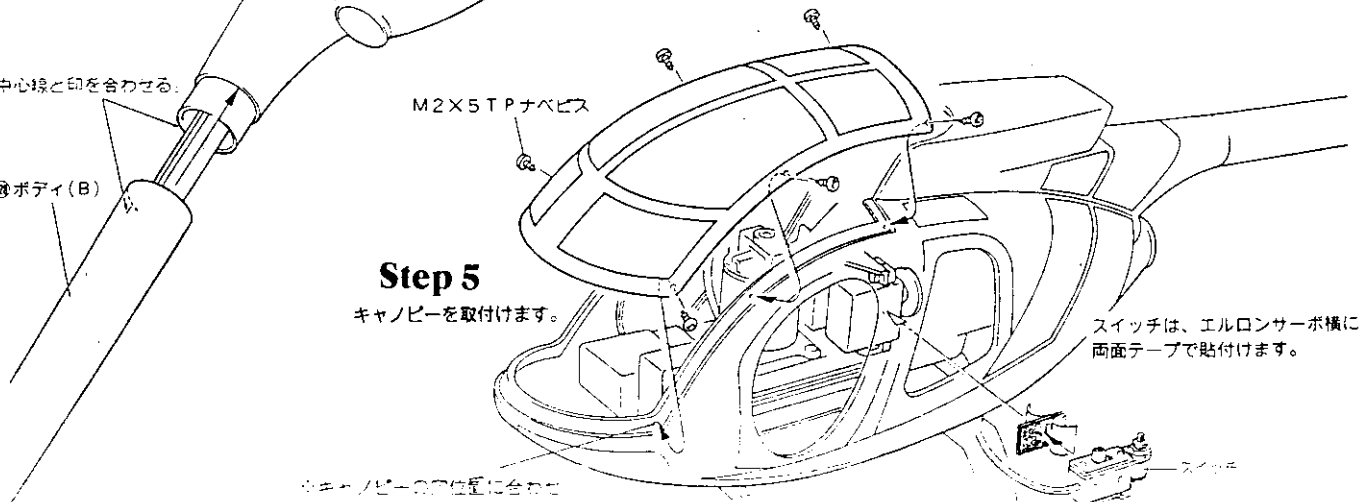

⑩ キャンビーの取付位置に合わせて  
ネジで固定をおこなってください。

## 5 テールギヤボックスとパーチカルフィンの取付け

テールギヤボックスを再びパーチカルフィンと共に取付けます。  
その際、ベルトのネジレに注意して下さい。

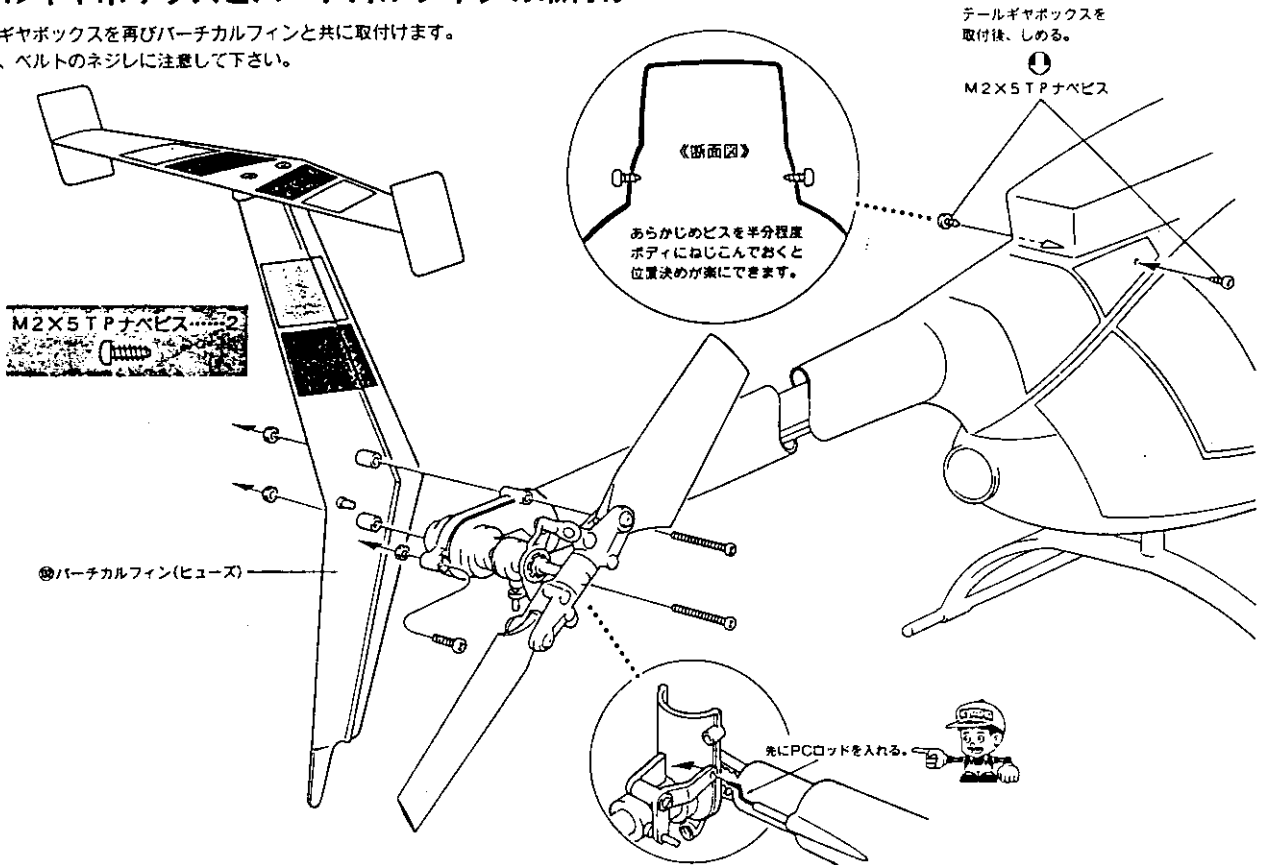

## 6 バッテリーの取付け

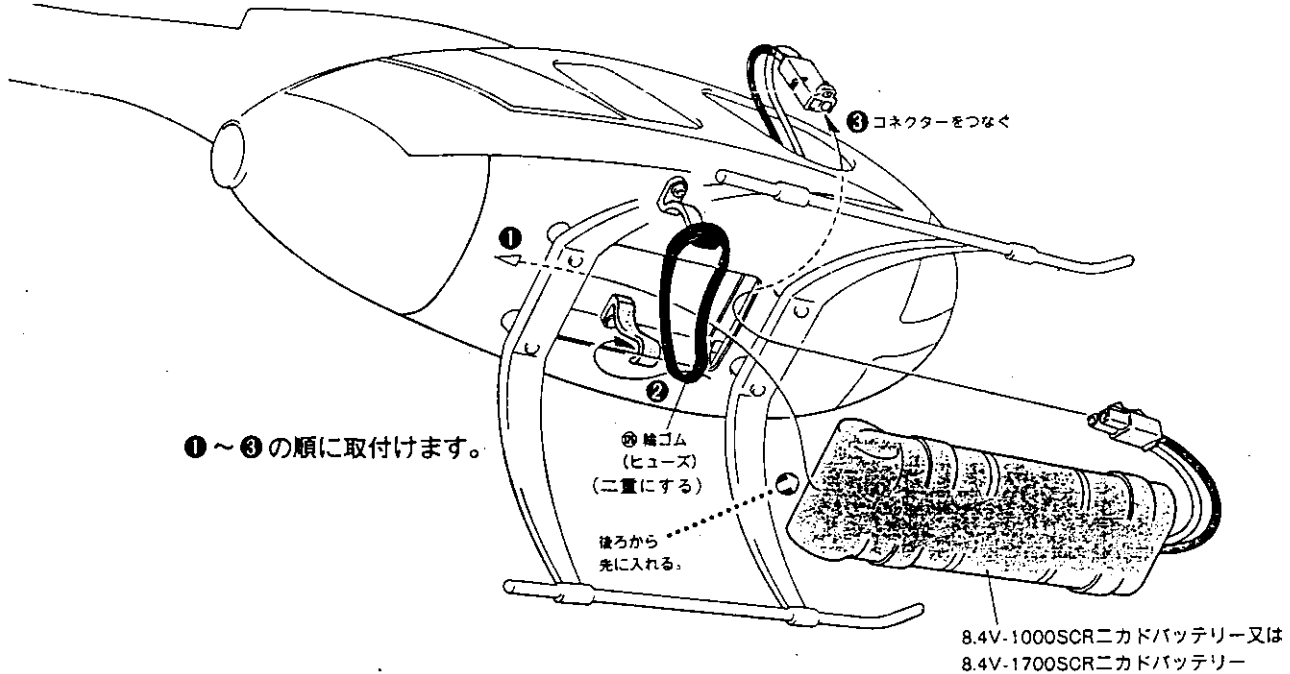

8.4V-1000SCRニカドバッテリー又は  
8.4V-1700SCRニカドバッテリー

### パーツリスト

キーNo	部 品 名	個数	キーNo	部 品 名	個数
123	バッテリーホルダー(ヒューズ)	2	129	ボディマウント(ヒューズ)	1
124	ブレースホルダー(・)	2	130	デカール(ヒューズ)	1
125	ブレース (・)	2	131	スタビライザーフィン(ヒューズ)	1
126	輪ゴム (・)	1	132	パーチカルフィン(ヒューズ)	1
127	ボディ(A)	1	133	キャノピー(ヒューズ)	1
128	・ (B)	1	135	PCガイド(ヒューズ)	1

\*本ボディセットに付属しているPCガイドは予備としてご使用下さい。

### パーツを紛失、破損された時

品番	部 品 名	内容(キーNo 及び入数)	定価	送料
EH-66	ロングマスト	①L×1	1,800	120
EH-67	ロングマスト用ロッドセット	③L×4 ④L×2	400	62
EH-74	ボディパーツセット(ヒューズ500)	⑤×1 ⑥⑦各2	650	120
EH-75	ブレース(ヒューズ500)	⑧×2	650	120
EH-76	デカール(・)	⑨×1	1,200	175
EH-77	尾翼セット (ヒューズ500)	⑩⑪各1	850	120
EH-78	キャノピー (・)	⑫×1	900	120
EH-79	ボディ(A) (・)	⑬×1	3,800	250
EH-80	ボディ(B) (・)	⑭×1	900	120
EH-82	ボディマウント(・)	⑮×1	350	120